

## Opis przedmiotu zamówienia

### Ogrodzenie panelowe systemowe np. FOKUS.

Przedmiotem zamówienia jest wykonanie ogrodzenia dł. ~25 mb z furtką w systemie panelowym np typu „FOKUS ECO” Fundamenty pod ogrodzenie w formie osobnych stóp fundamentowych dla każdego ze słupków stalowego w rozstawie ~258cm.

Wysokość panela ogrodzeniowego 1.5m. plus podwalina gr 25cm. Grubość drutu 4mm

Przebieg trasy ogrodzenia oraz kolor ostatecznie uzgodnić z Administratorem.



1	PANEL OGRODZENIOWY
2	SŁUPEK PANELOWY 40X60
3	KAPTUREK
4	OBEJMA MONTAŻOWA
5	PREFABRYKAT BETONOWY
6	ŁĄCZNIK BETONOWY
7	FUNDAMENT MONOLITYCZNY

Zabezpieczenie antykorozyjne - ocynk ogniowy lub ocynk galwaniczny wykonany zgodnie z normą PN-EN ISO 1461 i dodatkowe lakierowanie proszkowe w pełnej palecie kolorów RAL wykonane w nowoczesnej lakierni proszkowej.

### Obejmy montażowe.

OM-1

Początkowa



Pośrednia



Narożna



OM-2



### Wariant utwierdzenia słupków panelowych

a

w monolitycznym fundamencie

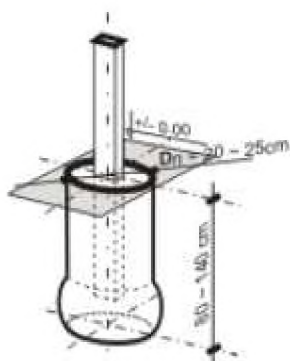

b

na stopie stalowej 100x150 mm

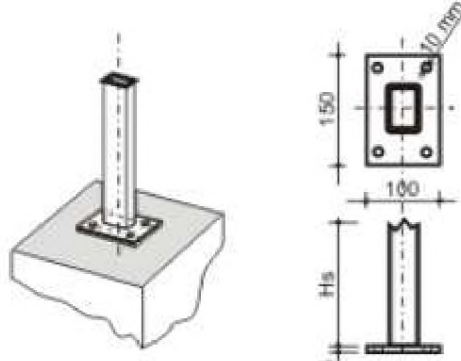

## ZABEZPIECZENIE ANTYKOROZYJNE:

- 1- Cynkowanie- ocynk ogniowy EN- ISO 1461
- 2- Ocynk ogniowy + malowanie proszkowe- kolor wg. Palety RAL (do uzgodnienia z zamawiającym)

### Furtka.

Furtka szerokości 1m.

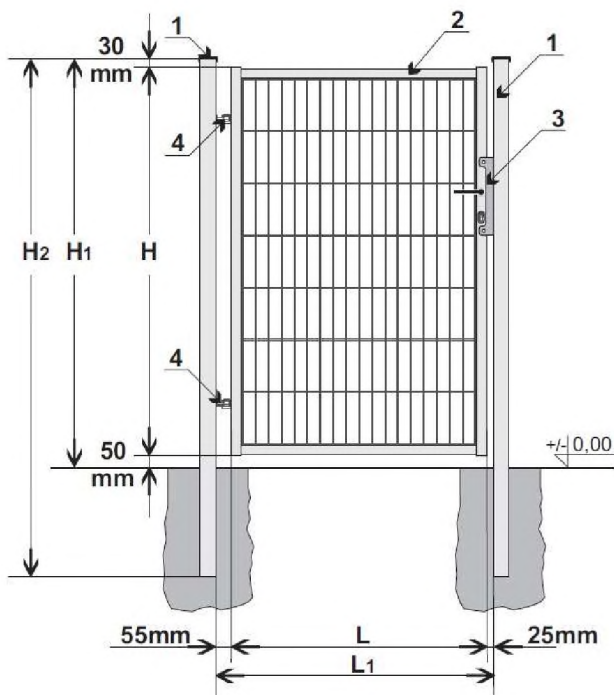

## ELEMENTY SKŁADOWE FURTKI:

- 1- Słup
- 2- Skrzydło furtki
- 3- Zamek
- 4- Zawias

## ZABEZPIECZENIE ANTYKOROZYJNE:

- 3- Cynkowanie- ocynk ogniowy EN- ISO 1461
- 4- Ocynk ogniowy + malowanie proszkowe- kolor wg. Palety RAL (do uzgodnienia z zamawiającym)

---

## **Opis wymagań w stosunku do przedmiotu zamówienia i warunki jakie musi spełnić Wykonawca**

- 1.1 Prace prowadzone będą na przy czynnym obiekcie. Do Wykonawcy należy bieżące porządkownie terenu prac oraz zaplecza (z terenem wokół budynku włącznie), w tym wywóz i utylizacja gruzu oraz innych odpadów powstałych w trakcie realizacji robót. Wykonawca zobowiązany jest posiadać wszelkie zgody i wymagane przepisami umowy dotyczące wytwarzania odpadów budowlanych. W przypadku zanieczyszczenia terenu sąsiedniego lub elementów budynku nie objętych zakresem prac w trakcie wykonywania robót, Wykonawca jest zobowiązany do ich uporządkowania na własny koszt.
- 1.2 Harmonogram prac należy na bieżąco ustalać z Inspektorem Nadzoru i Administratorem budynku.
- 1.3 Koszt wykonania musi również zawierać wszystkie prace towarzyszące takie jak np. zabezpieczenie terenu na czas wykonywania prac, organizacja placu, organizacja składowiska materiałów, prace porządkowe, wywóz i utylizacja urobku jak również inne drobne prace trudne do przewidzenia, a niezbędne do prawidłowego wykonania zadania remontowego.
- 1.4 W celu wykonania miarodajnej kalkulacji zaleca przeprowadzić wizję na obiekcie.
- 1.5 Prace muszą być wykonywane wykwalifikowanymi brygadami pracowników pod kierownictwem uprawnionych osób z zachowaniem przepisów BHP i p.poż.
- 1.6 Materiały przed wbudowaniem muszą być zatwierdzone przez Inspektora Nadzoru oraz muszą posiadać stosowne deklaracje, atesty i aprobaty o możliwości stosowania ich w budownictwie. Kolory materiałów wykończeniowych muszą być ustalone z Administratorem obiektu przed wbudowaniem.
- 1.7 Oferta stanowi wartość ryczałtową, roboty wynikłe w czasie budowy, trudne do przewidzenia, a nie ujęte w przedmiarze nie mogą stanowić podstawy do roszczeń finansowych Wykonawcy w stosunku do Zamawiającego.